

計測展 2011 TOKYO

■ トライアルブース Trial Booth

1小間 (2m×1.5m×2.7m) ¥157,500

(本体価格¥150,000+消費税)

出展資格 (初参加の出展者のみ) 1出展者1小間のみ
Exhibitors Qualification (The first time exhibitors only)
One company only one booth

※出展料金含む
(Exhibit space fee is included)

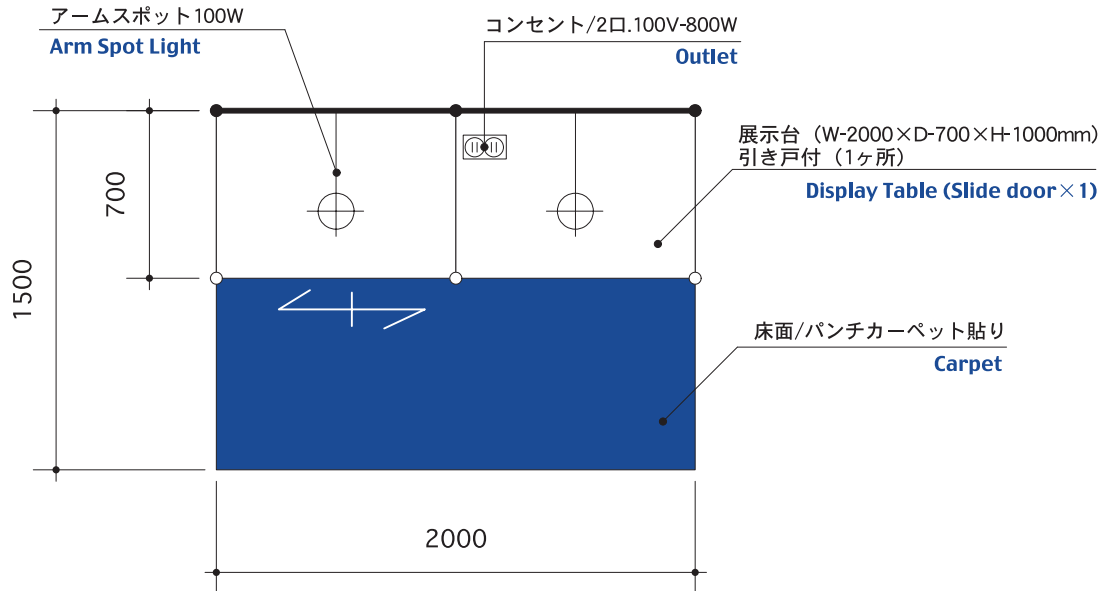

- 壁面：システムパネル (白) W-2000×H-2700
Wall Panelling : System Wall (White)
- 展示台：システム展示台 (白) W-2000×D-700×H-1000 (引き戸付：1ヶ所)
Display Table : White (Slide Door×1)
- 床面：カーペット (ブルー)
Floor : Carpet (Blue)
- 照明：アームSP100W×2灯・コンセント：800W×1ヶ所
Lighting : Arm Spot Light×2 Electrical Outlet : 100V-800W×1
- 社名表示：ボード書き (カッティングシート黒・角ゴシック)
Company's Name : Styrene Board + Cutting Sheet (Black) Type (Gothic)
- 幹線工事 (電気使用料含む) 1KW
Electrical Power Supply : 1KW

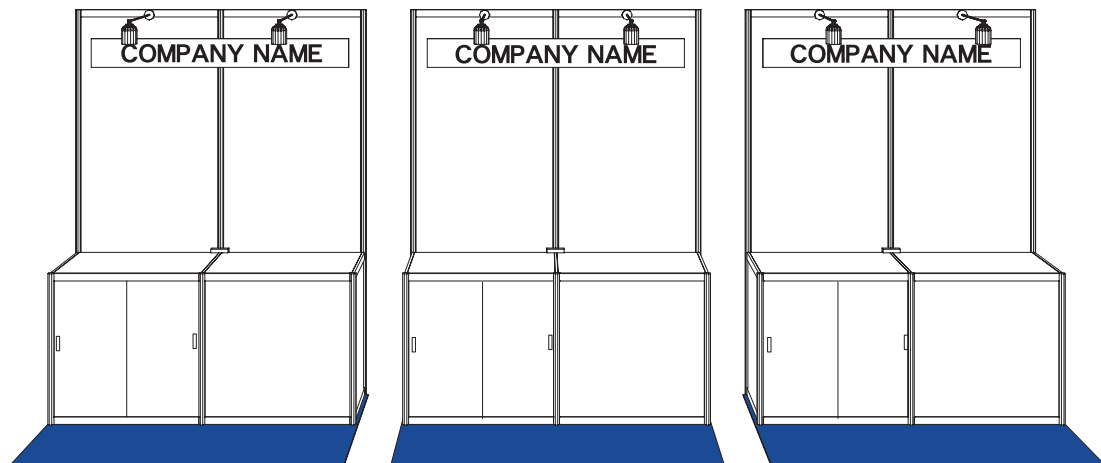

和文会社名

Exhibitor's name (in Japanese, if any)

英文会社名

Exhibitor's name (in English)

ご住所 〒

Address

ご担当者

Contact person



所属・肩書き

Section, Title

TEL

FAX

E-mail

■ トライアルブース

Trial Booth

出展資格 (初参加の出展者のみ) 1出展者1小間のみ

Exhibitors Qualification (The first time exhibitors only) One booth for one company only

■ 下記の通り、トライアルブースを申し込みます。(□にレ印をつけてください)

The order of trial booth as follows.

(Please Tick)



1小間 1booth (2m×1.5m×2.7m)

¥157,500

※消費税込 (Tax included)

出展料金含む (Exhibit space fee is included)

■ 表示社名を記入してください。

(角ゴシック 黒文字)

Please write your company name that is displayed. (Type Gothic Color Black)

■ ロゴマーク・指定書体は別途、製作いたします。

Logo mark and a specification style of handwriting are manufactured separately.

■ 小間位置は主催者に一任させていただきます。

The organizer decides your booth's location.

■ 出展申込後出展解約する場合

小間数決定後の取り消しまたは削減については、次のとおり違約金をいただきます。

①2011年7月1日から7月31日までは、該当小間料金の50%

②2011年8月1日以降は出展料金全額

CANCELLATION BY EXHIBITOR

Any exhibitor wishing to cancel their order, either fully or partially, must pay a cancellation fee.

In the event of cancellation, the following amount is due as cancellation fee.

・Between June 1, 2011 and July 31, 2011: 50% of the full amount of the exhibition fee.

・After August 1, 2011: Full amount of the exhibition fee.

トライアルブースに関するお問い合わせ・お申し込み

社団法人 日本電気計測器工業会 広報・展示部

〒103-0014 東京都中央区日本橋蛸殻町2-15-12

TEL : 03-3662-8184 FAX : 03-3662-8180

For further information about trial booth display

Japan Electric Measuring Instruments Manufacturers' Association(JEMIMA)

2-15-12, Nihonbashi-Kakigiracho, Chuo-ku, Tokyo, 103-0014, JAPAN

TEL:81-3-3662-8184 FAX: 81-3-3662-8180

E-mail jemima-showtokyo@jemima.or.jp