

TOKYO GAME SHOW 2016

ニュープラットフォームコーナー

出展のご案内



東京ゲームショウ2016では、STEAM、FireTV、Apple TVなどに代表される「ニュープラットフォーム」に対応したゲームタイトル、ハードウェア、周辺機器や関連サービスを集めた「ニュープラットフォームコーナー」を新設します。

「ニュープラットフォーム」におけるゲームの楽しみ方、ゲームのラインアップ、そして対応機器の紹介やデモンストレーションを通じて、ビジネスの機会創出やユーザーへのプロモーションの場を提供します。ぜひ出展をご検討ください。

出展対象

- 新プラットフォーム運営企業、サービスプロバイダー
- 新プラットフォーム対応ゲーム
- 新プラットフォーム対応ハードウェア、デバイスなど

■ 出展特典

①アポイントシステム (日・英)

ビジネスデイ来場者や出展社との商談用に事前にミーティングを予約できるオンラインシステムを無料で使用できます。

②出展社ミーティングスペース (予約制)

ビジネスミーティングエリアの会議テーブルを無料で利用できます。

③ビジネスコーディネーター

ゲーム業界に精通しているコーディネーターが商談に関する相談・通訳を受け付けます。

④出展社ニュース配信 (Webサイト)

公式Webサイト上に出展社がニュースを投稿できます。

⑤報道資料配信 (7月以降)

TGSに来場するプレス向けに無料でリリース配信を代行します。



【東京ゲームショウ2016開催概要】

会期：2016年9月15日(木)～9月18日(日) ※9月15日(木)、16日(金)はビジネスデイ

会場：幕張メッセ/1-11ホール、国際会議場、イベントホール

主催：一般社団法人コンピュータエンターテインメント協会(CESA) 共催：日経BP社

◇東京ゲームショウ2015開催実績

出展社数：480社 (国内234社、海外246社)

出展小間数：2009小間

来場者数：26万8446人 (4日間合計)

メディア掲載件数：テレビ (104件)

ラジオ (106件)

新聞 (286件)

雑誌・専門誌 (183件)

Web (3625件)

来場海外メディア：661媒体、1419人

海外メディア内訳：中国 (56媒体、252人)

(来場数上位7カ国 アメリカ (66媒体、151人)

・地域)

在日海外 (81媒体、108人)

韓国 (26媒体、106人)

香港 (56媒体、104人)

フランス (39媒体、96人)

台湾 (54媒体、95人)

出展料金

(4日間出展)

普通小間 (間口3m×奥行3m)

CESA会員料金

1小間 **28万円** (税別)

一般料金

1小間 **35万円** (税別)

- スペースのみの料金となります。基礎装飾、電気工事費などは含みません。
- 低価格なパッケージブースのご用意もあります。詳細は別紙「パッケージブースのご案内」を参照ください。

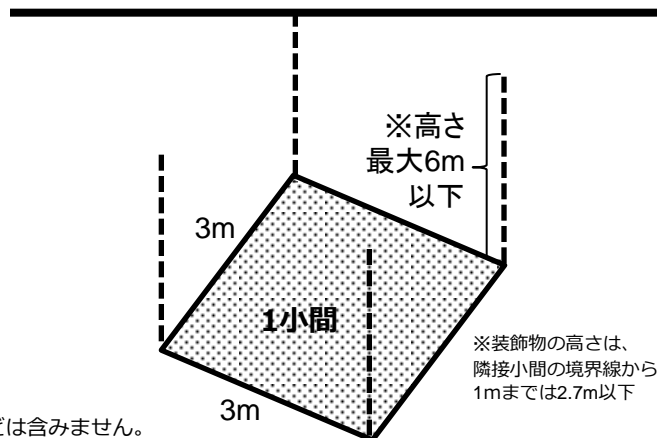

ターンキーブース (間口2m×奥行2m)

CESA会員料金

1小間 **12万円** (税別)

一般料金

1小間 **17万円** (税別)

- 1社につき最大3小間までのお申し込みとさせていただきます。
- ターンキーブースは、上記の出展料金に基礎装飾が含まれます。詳細は別紙「パッケージブースのご案内」を参照ください。

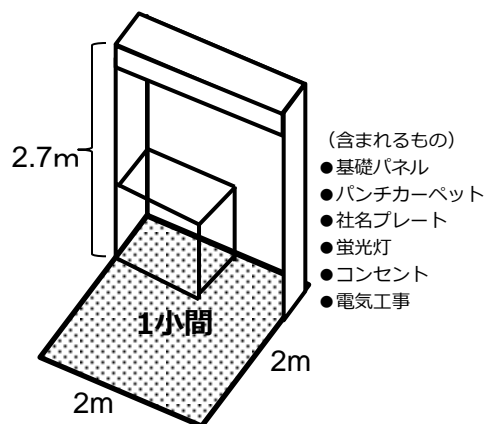

出展のお申し込みは、公式Webサイトへ!!

<http://tgs.cesa.or.jp>

スケジュール

2016年
5月31日 (火)

出展申込締切

7月1日
(金)

出展社説明会
小間位置選定会

7月29日
(金)

出展料金振込締切

9月15日 (木)
~18日 (日)

東京ゲームショウ
2016会期

お問い合わせ先

日経BP社 東京ゲームショウ事務局

e-mail : tgs@nikkeibp.co.jp TEL 03-6811-8082 FAX 03-5421-9172