

TOKYO GAME SHOW 2017

e-Sportsコーナー

出展のご案内

東京ゲームショウ2017では、日本でも人気が高まっている「e-Sports」にフォーカスし、競技として楽しまれているゲームタイトル、競技で使われる周辺機器、そして関連サービスを集めた「e-Sportsコーナー」を新設します。同コーナーでは、大型ステージを設置し、出展社によるe-Sports大会を展開します。

e-Sportsの楽しさ、迫力の競技を来場者と共に楽しむ機会を創り、e-Sportsをさらに盛り上げていきます。ぜひ出展をご検討ください。

出展対象

- e-Sportsゲームタイトル
- PC本体（ゲームPC）
- ゲームデバイス
- PC周辺機器/PCパーツ
- e-Sports関連製品・サービスなど

※普通小間に限り、e-Sports/PC関連商品を販売することができます。販売上限価格は単価3万円（税込）です。

「e-Sportsコーナー」大型ステージのご案内

「e-Sportsコーナー」では、出展社がe-Sports大会を開催するための「大型ステージ」をご用意しております（有料）。また、同ステージのスポンサーメニューも別途ご用意しております。

- 競技タイトル・スポンサー
- 競技用デバイス/器具・サプライヤー
- 一般ご協賛

※「e-Sportsコーナー」大型ステージをご利用される企業は、東京ゲームショウ2017出展社であることが条件となります。

e-Sportsステージ概要

- 開催日： 東京ゲームショウ2017開催期間中
 - 開催場所： 幕張メッセ・国際展示9-11ホール内・特設会場
 - 会場規模： 収容人数450名前後 X 2ステージを予定
 - 大会運営： 株式会社テクノブラッド
- 詳細につきましては事務局までお問い合わせください。

■ 出展特典

- ① アポイントシステム（日・英）
ビジネスデイ来場者や出展社との商談用に事前にミーティングを予約できるオンラインシステムを無料で使用できます。
- ② 出展社ミーティングスペース（予約制）
ビジネスラウンジ内の出展社ミーティングスペースを無料で利用できます。
- ③ ビジネスコーディネーター
ゲーム業界に精通しているコーディネーターが商談に関する相談・通訳を受け付けます。
- ④ 出展社ニュース配信（Webサイト）
公式Webサイト上に出品社がニュースを投稿できます。
- ⑤ 報道資料配信（7月以降）
TGSに来場するプレス向けに無料でリリース配信を代行します。



出展メニューと料金

(4日間出展・展示は9-11ホールを予定)

普通小間 (間口3m×奥行き3m)

CESA会員料金

1小間 **28万円** (税別)

一般料金

1小間 **35万円** (税別)

- スペースのみの料金となります。基礎装飾、電気工事費などは含みません。
- 普通小間に限り、e-Sports/PC関連商品を販売することができます。
販売上限価格は3万円(税込)
- 低価格なパッケージブースのご用意もあります。詳細は別紙「パッケージブースのご案内」を参照ください。

※装飾物の高さは、隣接小間の境界線から1mまでは2.7m以下

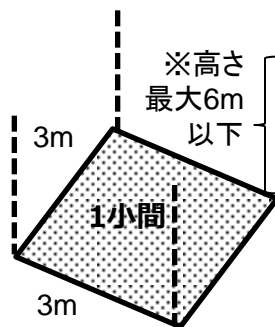

ターンキーブース (間口2m×奥行き2m)

CESA会員料金

1小間 **15万円** (税別)

一般料金

1小間 **20万円** (税別)

- 1社につき最大3小間までのお申し込みとさせていただきます。
- ターンキーブースは、上記の出展料金に基礎装飾が含まれます。
詳細は別紙「パッケージブースのご案内」を参照ください。

- (含まれるもの)
- 基礎パネル
 - パンチカーペット
 - 社名プレート
 - 蛍光灯
 - コンセント
 - 電気工事

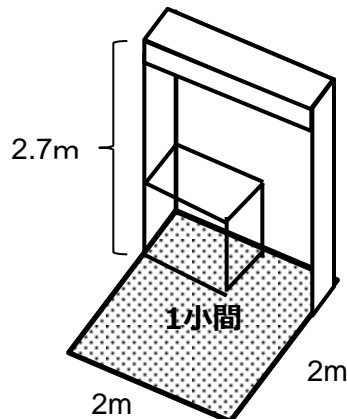

【東京ゲームショウ2017開催概要】

会期：2017年9月21日(木)～9月24日(日)

※9月21日(木)、22日(金)はビジネスデイ

会場：幕張メッセ/1-11ホール、国際会議場
イベントホール

主催：一般社団法人コンピュータエンターテインメント協会
(CESA)

共催：日経BP社



出展のお申し込みは：<http://tgs.cesa.or.jp>

スケジュール

出展申込締切： 2017年6月2日(金)
出展社説明会/小間位置選定会： 2017年7月4日(火)

お問い合わせ先

日経BP社 東京ゲームショウ事務局

e-mail：tgs@nikkeibp.co.jp TEL 03-6811-8082 FAX 03-5421-9172