

TOKYO GAME SHOW 2018

e-Sportsコーナー

出展のご案内

東京ゲームショウ2018では、前回に引き続き人気が高まっている「e-Sports」にフォーカスし、競技として楽しまれているゲームタイトル、競技で使われる周辺機器、関連サービスを対象とした「e-Sportsコーナー」を設置します。同コーナーには、大型ステージ「e-Sports X (クロス)」を設置し、出展社によるe-Sports大会を展開します。

e-Sportsの楽しさや迫力を来場者に体験してもらう機会を創り、e-Sportsをさらに盛り上げていきます。ぜひ出展をご検討ください。

出展対象

- e-Sportsゲームタイトル
- PC本体（ゲームPC）
- ゲームデバイス
- PC周辺機器/PCパーツ
- e-Sports関連製品・サービスなど

※普通小間に限り、e-Sports/PC関連商品を販売することができます。販売上限価格は単価3万円（税込）です。

大型ステージ「e-Sports X (クロス)」のご案内

「e-Sportsコーナー」では、出展社がe-Sports大会を開催するための大型ステージ「eSports X (クロス)」をご用意しております（有料）。また、同ステージのスポンサーメニューも別途ご用意しております。

- 競技タイトル・スポンサー
- 競技用デバイス/器具・サプライヤー
- 一般ご協賛

※「e-Sportsコーナー」大型ステージをご利用される企業は、東京ゲームショウ2018出展社であることが条件となります。

e-Sports X (クロス) 開催概要

- 開催日： 東京ゲームショウ2018開催期間中
 - 開催場所： 幕張メッセ・国際展示9-11ホール内を予定
 - 会場規模： 収容人数1,000名前後を予定
- 詳細につきましては事務局までお問い合わせください。

■ 東京ゲームショウ2017「e-Sports X (クロス)」概要

大会数： BLUE STAGE: 6 / RED STAGE: 5

使用競技タイトル：

ウイニングイレブン2018、OVERWATCH、カウンターストライクオンライン2、コールオブデュウティー・インフィニットワーフェア、ストリートファイターV、ファンターシスターオンライン2、パズドラレーダー、PLAYER UNKNOWN'S BATTLEGROUNDS、モンスターハンターバブルクロス（五十音順）

総来場者数： 6,000

利用プラットフォーム： PS4, PC, アンドロイド, NINTENDO SWITCH



出展メニューと料金

(4日間出展・展示は9-11ホールを予定)

普通小間 (間口3m×奥行き3m)

CESA会員料金

1小間 **28万円** (税別)

一般料金

1小間 **35万円** (税別)

- スペースのみの料金となります。基礎装飾、電気工事費などは含みません。
- 普通小間に限り、e-Sports/PC関連商品を販売することができます。
販売上限価格は3万円(税込)
- 低価格なパッケージブースのご用意もあります。詳細は別紙「パッケージブースのご案内」を参照ください。

※装飾物の高さは、隣接小間の境界線から1mまでは2.7m以下

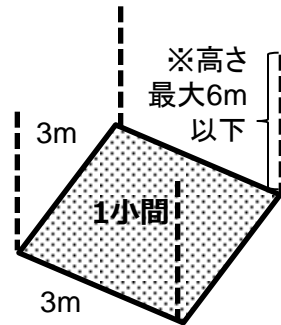

ターンキーブース (間口2m×奥行き2m)

CESA会員料金

1小間 **15万円** (税別)

一般料金

1小間 **20万円** (税別)

- 1社につき最大3小間までのお申し込みとさせていただきます。
- ターンキーブースは、上記の出展料金に基礎装飾が含まれます。
詳細は別紙「パッケージブースのご案内」を参照ください。

(含まれるもの)

- 基礎パネル
- パンチカーペット
- 社名プレート
- 蛍光灯
- コンセント
- 電気工事

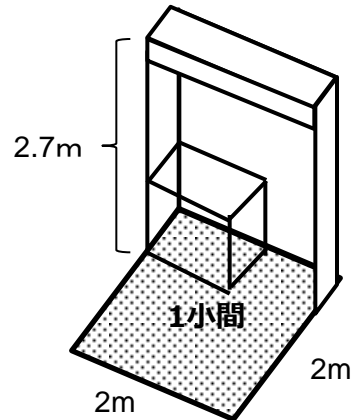

【東京ゲームショウ2018開催概要】

会期：2018年9月20日(木)～9月23日(日)

※9月20日(木)、21日(金)はビジネスデイ

会場：幕張メッセ/1-11ホール、国際会議場、イベントホール

主催：一般社団法人コンピュータエンターテインメント協会 (CESA)

共催：日経BP社



出展のお申し込みは：<http://tgs.cesa.or.jp>

スケジュール

出展申込締切：

2018年6月1日(金)

出展社説明会/小間位置選定会：

2018年7月3日(火)

お問い合わせ先

日経BP社 東京ゲームショウ事務局

e-mail：tgs-ope@nikkeibp.co.jp TEL 03-6811-8082