

TOKYO GAME SHOW 2016

NEW

AIコーナー出展のご案内

東京ゲームショウ2016では、さまざまなメディアでも大きく報道されている『AI（人工知能）』にフォーカスして、AIを応用した製品・サービスを幅広く集めた「AIコーナー」を新設します。

AIを組み込んだゲームソフトだけではなく、AIを活用したソフトウェア、効率的に稼働させるためのセンサーやハードウェア、ロボットなどの応用製品、AI関連のサービス事業などが出展対象となります。貴社の製品や技術の紹介、国内外のビジネスパートナー獲得、一般来場者へのPRの機会として、出展をご検討ください。

出展対象

- 人工知能（AI）に関連したソフトウェア技術、ハードウェア技術
- ゲームを始めとするエンターテインメントコンテンツやロボット、コンピュータ、サイネージなどのAIを実装した応用製品
- AI関連のサービスやコンサルティング、受託開発、システム構築

■ 出展特典

①アポイントシステム（日・英）

ビジネスデイ来場者や出展社との商談用に事前にミーティングを予約できるオンラインシステムを無料で使用できます。

②出展社ミーティングスペース（予約制）

ビジネスミーティングエリアの会議テーブルを無料で利用できます。

③ビジネスコーディネーター

ゲーム業界に精通しているコーディネーターが商談に関する相談・通訳を受け付けます。

④出展社ニュース配信（Webサイト）

公式Webサイト上に出品社がニュースを投稿できます。

⑤報道資料配信（7月以降）

TGSに来場するプレス向けに無料でリリース配信を代行します。



【東京ゲームショウ2016開催概要】

会期：2016年9月15日(木)～9月18日(日) ※9月15日(木)、16日(金)はビジネスデイ

会場：幕張メッセ/1-11ホール、国際会議場、イベントホール

主催：一般社団法人コンピュータエンターテインメント協会(CESA) 共催：日経BP社

◇東京ゲームショウ2015開催実績

出展社数：480社（国内234社、海外246社）

出展小間数：2009小間

来場者数：26万8446人（4日間合計）

メディア掲載件数：テレビ（104件）

ラジオ（106件）

新聞（286件）

雑誌・専門誌（183件）

Web（3625件）

来場海外メディア：661媒体、1419人

海外メディア内訳：中国（56媒体、252人）

（来場数上位7カ国・地域）アメリカ（66媒体、151人）

在日海外（81媒体、108人）

韓国（26媒体、106人）

香港（56媒体、104人）

フランス（39媒体、96人）

台湾（54媒体、95人）

出展料金

(4日間出展)

普通小間 (間口3m×奥行3m)

CESA会員料金

1小間 **28万円** (税別)

一般料金

1小間 **35万円** (税別)

- スペースのみの料金となります。基礎装飾、電気工事費などは含みません。
- 低価格なパッケージブースのご用意もあります。詳細は別紙「パッケージブースのご案内」を参照ください。

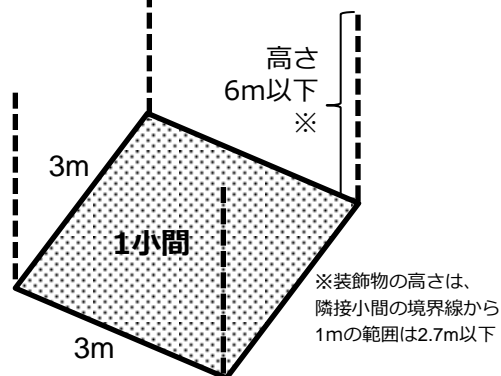

※装飾物の高さは、隣接小間の境界線から1mの範囲は2.7m以下

ターンキーブース (間口2m×奥行2m)

CESA会員料金

1小間 **12万円** (税別)

一般料金

1小間 **17万円** (税別)

- 1社につき最大3小間までのお申し込みとさせていただきます。
- ターンキーブースは、上記の出展料金に基礎装飾が含まれます。詳細は別紙「パッケージブースのご案内」を参照ください。

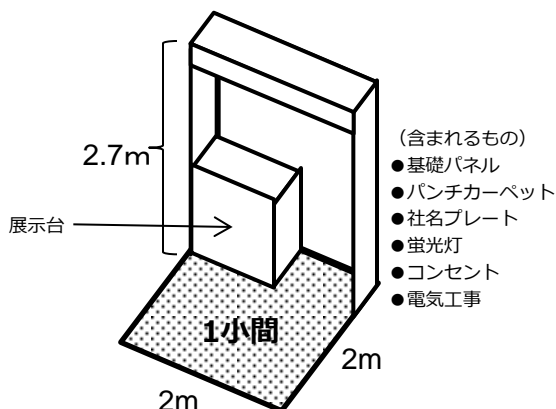

(含まれるもの)

- 基礎パネル
- バンチカーベット
- 社名プレート
- 蛍光灯
- コンセント
- 電気工事

出展のお申し込みは、公式Webサイトへ!!

<http://tgs.cesa.or.jp>

スケジュール

2016年
5月31日 (火)

出展申込締切

7月1日
(金)

出展社説明会
小間位置選定会

7月29日
(金)

出展料金入金締切

9月15日 (木)
~18日 (日)

東京ゲームショウ
2016会期

お問い合わせ先

日経BP社 東京ゲームショウ事務局

e-mail : tgs@nikkeibp.co.jp TEL 03-6811-8082 FAX 03-5421-9172