

# TOKYO GAME SHOW 2019

## e-Sportsコーナー

### 出展のご案内

東京ゲームショウ2019では、引き続き人気が高まっているeスポーツにフォーカスした「e-Sportsコーナー」を設置します。競技として楽しまれているゲームタイトル、競技で使われる周辺機器、関連サービスが対象となります。同コーナーには、大型ステージ「e-Sports X（クロス）」を設置し、出展社によるeスポーツ大会を展開します。

Eスポーツの楽しさや迫力を来場者に体験してもらう機会を創り、eスポーツをさらに盛り上げていきます。ぜひ出展をご検討ください。

#### 出展対象

- eスポーツゲームタイトル ●PC本体（ゲームPC） ●ゲームデバイス
- PC周辺機器/PCパーツ ●eスポーツ関連製品・サービスなど

※普通小間に限り、eスポーツ/PC関連商品を販売することができます。 販売上限価格は単価3万円（税込）です。

#### 大型ステージ「e-Sports X（クロス）」 のご案内

「e-Sportsコーナー」では、出展社がeスポーツ大会を開催するための大型ステージ「e-Sports X（クロス）」をご用意しております。同ステージの各種協賛メニューをご用意しております。

- 競技タイトル協賛
- 競技用デバイス/器具・サプライヤー協賛
- 一般協賛

※「e-Sports X」をご利用される企業は、東京ゲームショウ2019出展社であることが条件となります。

#### e-Sports X（クロス）開催概要

- 開催日： 東京ゲームショウ2019開催期間中
  - 開催場所： 幕張メッセ・国際展示9-11ホール内を予定
  - 会場規模： 収容人数600名前後X2ステージを予定
- 詳細につきましては事務局までお問い合わせください。

#### ■ e-Sports Xの前年実績

大会数： BLUE STAGE: 5 / RED STAGE: 4

#### 実施競技タイトル：

ウイニングイレブン2019、コールオブデュウティー・ワールドウォーII、ストリートファイターVアーケードエディション、鉄拳7、ドラゴンボールファイターズ、パズドラ、FORTNITE、FIFA18、ぷよぷよ（五十音順）

総来場者数： 9,700

利用プラットフォーム：PS4, アンドロイド



## 出展メニューと料金

(4日間出展・展示は9-11ホールを予定)

### 普通小間 (間口3m×奥行き3m)

#### CESA会員料金

1小間 **28万円** (税別)

#### 一般料金

1小間 **35万円** (税別)

- スペースのみの料金となります。基礎装飾、電気工事費などは含みません。
- 普通小間に限り、eスポーツ/PC関連商品を販売することができます。  
販売上限価格は3万円(税込)
- 低価格なパッケージブースのご用意もあります。詳細は別紙「パッケージブースのご案内」を参照ください。

※装飾物の高さは、隣接小間の境界線から1mまでは2.7m以下

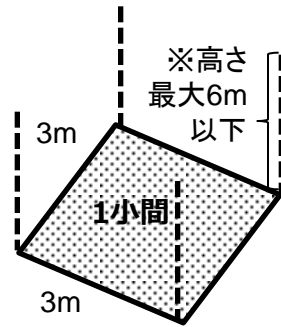

### ターンキーブース (間口2m×奥行き2m)

#### CESA会員料金

1小間 **15万円** (税別)

#### 一般料金

1小間 **20万円** (税別)

- 1社につき最大3小間までのお申し込みとさせていただきます。
- ターンキーブースは、上記の出展料金に基礎装飾が含まれます。  
詳細は別紙「パッケージブースのご案内」を参照ください。

(含まれるもの)

- 基礎パネル
- パンチカーペット
- 社名プレート
- 蛍光灯
- コンセント
- 電気工事

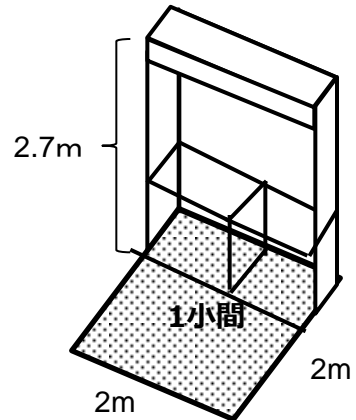

### 【東京ゲームショウ2019開催概要】

会期：2019年9月12日(木)～9月15日(日)

※9月12日(木)、13日(金)はビジネスデイ

会場：幕張メッセ/1-11ホール、国際会議場、イベントホール

主催：一般社団法人コンピュータエンターテインメント協会 (CESA)

共催：日経BP社



出展のお申し込みは：<http://tgs.cesa.or.jp>

### スケジュール

出展申込締切：

2019年5月24日(金)

出展社説明会/小間位置選定会：

2019年6月27日(木)

### お問い合わせ先

日経BP社 東京ゲームショウ事務局

e-mail：[tgs-ope@nikkeibp.co.jp](mailto:tgs-ope@nikkeibp.co.jp) TEL 03-6811-8082